



DAF 駕馭品質 · 成就事業
driven by quality

The DAF LF Series



頭家的智慧 · 行家的選擇
The DAF LF, Always Winner

Once DAF, Always DAF 作 · 夥 · 賺 · 錢 · 的 · 好 · 朋 · 友



LF

DAF

LF

New XF CF LF

LF



創造雙贏的LF中型貨車

在歐洲、在北美，DAF LF 系列一直都是中型商用貨車的佼佼者。

DAF LF 車系具有寬大新穎的駕駛座空間；輕量化的低底盤設計以提高載重；極小的迴轉半徑便於操作；易於上下車，以及與一般轎車相同的駕駛特性等優點，因此非常適合用於穿梭城市與長程的貨物運輸。LF 搭配了更強而高效率及符合Euro 5低排放標準的PACCAR引擎，除了手排還有AS-Tronic自手排車型。在車輛懸吊方面，更提供先進氣囊懸吊系統(Air Suspension)，讓您能十分安心的替客戶完成不論載重或貴重物品、精品的運輸任務。

LF先進科技的創新完美設計，造就低油耗、高CP值，雙雙滿足您贏家的選擇！

LF17
Win-Win



DAF LF以PACCAR Kenworth的品牌，2011年在北美銷售奪冠



與城市、鄉間為伍

貨物運輸的專業高手

DAF LF 系列具有極佳的操控性能、易於上下車、輕量化車身設計利於高載重、具舒適性、高性能與低油耗等特性，加上平穩與舒適的駕駛體驗，提高了可靠性、靈活度、經濟性，絕對是中型貨車的最佳選擇。同時，LF 系列的新穎設計也可反應業主的企業形象。

DAF LF 系列不僅適合穿梭於城市與城鎮間，更可滿足長程運送的特別需要。

現代時髦的外觀設計

LF 堅固的外觀設計，在前水箱護欄配置代表符合低排放標準 (Euro 5) 的上下鋁質飾條，加上視野清楚的大尺寸後視鏡，以及前衛式大燈、霧燈的組合，實用的天窗設計，大大增加了 LF 車身的時尚感。

迷人的內裝設計

從打開車門那刻起，你馬上就會感受到 LF 內裝的品質。LF 配備的標準內裝幾乎等同於一部豪華車的內裝，而其搭配的色系與使用的材質，更提高了駕駛的樂趣與舒適感。LF 的內裝設計，包括了現代化的儀表板，具有整合控制的可調式方向盤，以及位置適當的把手與按鍵，整體車室的規劃都以符合人體工學為設計目標。

強而有力的引擎

LF 車系搭配六缸的 PACCAR 引擎，輸出馬力範圍有 280hp (17噸級) 及 250 hp (12噸級)，可做最大扭力輸出，以提高性能、增加靈活度，並且簡化換檔的複雜度。另外，LF 的引擎完全符合 Euro 5 排放標準，這全歸功於引擎配備了高壓共軌噴油系統與 SCR 廢氣處理技術。

AS-Tronic 自手排變速箱

AS-Tronic 變速箱是一套六速的電子傳動系統，可隨行車狀況自動選擇合適的檔位，以提高油耗效率，並增加駕駛的舒適感。駕駛在專注於路況的同時，AS-Tronic 變速箱也同時提供了確保車輛行駛安全的重要角色。

優越的操控性能、易於上下車、輕量化車身設計利於高載重、舒適性、高性能與低油耗。





DAF

LF

DAF
LF 200

時尚感、獨特、符合需求

最佳的運輸效率專家

DAF LF系列適合各式各樣的應用場合，舉凡市區內與城市間的貨物運送、長程運輸，以及道路清洗車、垃圾車，消防用車等特殊應用。DAF LF 完整的車款可滿足各種運輸應用的需要，並充份提高貨物運輸的效率。

DAF LF 系列針對不同車身重量、軸距、引擎馬力，以及一般(無臥鋪)及臥鋪型車款，提供完整的選擇。LF 系列輕量化車身設計可確保更多的載重，提高更多的運輸效率。

結實的外部設計搭配寬敞的內部空間

LF 車身結實的外部設計，具有極佳的機動性，而其內部置物空間也極為寬敞。LF 的設計考量，例如易於上下車、極佳的視野，以及符合人體工學的操控介面，都可看出 LF 以駕駛為出發點的設計重點。其中，寬大的擋風玻璃提供了極佳的視野、綠色系的玻璃增添了絢麗的色彩、環繞車頭的六片鏡組也提高了視線，增加行車安全。LF 搭配了四點式底座，增加駕乘的舒適感，同時，加上新式PACCAR引擎，使得噪音與振動可降到最低，如此，不僅駕駛起來更為舒適，不易疲憊，也增加了行車安全。

DAF LF 系列兼顧了現代感與多功能特性。

充滿時尚感且功能齊全

LF 時尚感的外觀可提高業主的企業形象，然而，貨車本身的功能性扮演了更重要的角色。堅固的鋼板保險桿一直是DAF 相當值得信賴的配備，同時也說明了 DAF 強調功能性的設計理念，加上使用 Lexan 做為覆蓋頭燈的材質，可有效降低意外受損。

DAF CF85符合歐洲ADR危險品運輸協議要求

例如內裝採用難燃材質、排氣管隔熱保護、引擎室隔熱保護、電線絕緣及防鬆防水電線接頭、電源緊急切斷開關及滅焰功能等。







行車記錄器

適合每位駕駛需要的內部設計

絕佳的車室環境

LF內裝完全以考量駕駛的需要而設計。不僅駕駛座可以任意調整，操控按鈕也經過刻意安排，配置在駕駛垂手可及之處，就連儀表板的設計也如同轎車一般。

LF絕對是一個符合人體工學的車室環境。

貨車在運送貨物時，常常需要停車卸貨與裝貨後再開車。為便於上下車，LF 車門可打開至 90° 的位置。寬敞的內部空間也有利駕駛移到副駕駛座，這個設計尤其在市區間運送作業時特別有用。

無以倫比的舒適感

LF 的內部設計強調空間與明亮感。高背椅的氣動式駕駛座椅，可以任意調整至最舒適的位置。內裝使用的色系透過刻意安排，對於不常用的部份，採用明亮溫暖的色調，而常接觸的部份則採用較深、易於清理的色系。即使用了多年以後，LF 內裝看起來仍保持良好狀況，因此，具有低折價轉售優勢。駕駛通常對於內裝還會注重什麼呢？應該是越多置物空間越好，可以用來儲存例如筆記本、寫字板、地圖等物品。



吸引人的寬敞內部空間。臥鋪型車內配備一長兩公尺、寬七十公分、厚十二公分的全尺寸床墊



AS-Tronic操控面板位於駕駛座旁的主控區

適合各種需要的工作環境

車內置物空間的設計是他牌同級車無法相比的。置物空間備有隔間，提供了更多的空間。其中包括了車門上有專為放置地圖與文件設計的空間、中央置杯座、位於儀表板上方的置物區，以及位於頭頂上方具有兩個隔間的加網置物架。至於臥鋪式車廂在床鋪下也配備了三個額外的大型置物空間。行車記錄器則是置於頭頂上方的置物架，以方便使用。

舒適的睡臥體驗

車內燈光照明的設計考慮到了車內每個角落。在一般型車款內，車頂配備了兩盞燈，而在臥鋪型車款內則是配備了四盞。臥鋪型車款，在車內座位後方六十公分處，配備了一全尺寸的床墊（長兩公尺、寬七十公分、厚十二公分）。

舒適、迷人、功能性強的車室設計，將內部使用空間發揮到最大。



(配備以實車為準)



(配備以實車為準)

定速駕駛是 LF 的標準配備

在安全的環境中享受舒適與便利

堅持人體工學設計

從儀表板上刻意安排的按鍵配置，到方向盤上背光控制鍵以及駕駛門上的主控台，不難看出 LF 系列強調安全與容易操作的設計精神。



具現代感與人體工學的儀表板設計

方向盤採用四輻式設計並搭配厚實握把材質，操作起來尤感舒適，且不會在查看儀表時造成視線上的阻礙。方向盤可做高低角度上的調整。然而，方向盤只是 LF 對駕駛品質要求的開始。

縝密周全的考量

儀表板仿照飛機駕駛艙設計，各個控制設置都是經過縝密考量，以期易於操作使用。考慮到使用便利性，AS-Tronic 控制面板就位於駕駛座旁的主控台上，而所有的把手與控制按鍵也都置於觸手可及的部位。DAF LF 其中一項主要的設計目標就是要求直覺性的操控介面。只要您一上車 您就知道如何駕駛這部車!

資訊的立即取得

具有現代化格局的儀表板設計，搭配了明亮鋁質飾條，不僅突顯出時尚感，並減少可能引起的反光。從儀表板可清

楚得知車況主要資訊。其中，中央面板只顯示重要資訊或是由駕駛要求顯示的內容。如此，駕駛在專注於開車的同時，也可隨時得知各種相關車況資訊。

暖氣與通風設備

LF 系列配備了尺寸合適的冷暖氣與通風設備。貨物運送過程中，車門經常需要開關，這些設備就顯得格外重要。冬季時，車門一開，可能會流失大量熱氣，因此，車內設計須能立刻升溫至舒適的溫度。當然，夏天時也是一樣能將座艙於短時間內達到令人舒適清涼的溫度。



手機可固定於儀表台上，支援大部份的 GSM 手機，透過連接設定由方向盤控制，免持聽筒（此功能為選購配備）

DAF LF 其中一項主要的設計理念就是要求直覺性的操控介面。因此，只要您一上車，您就能輕鬆駕馭這部車!

六缸引擎

強而有力的效率



6.7 公升六缸 PACCAR GR 引擎輸出馬力有 280 hp(17噸級)及 250 hp(12噸級)



搭配了高壓共軌噴油設備可使引擎更有力，更省油

LF 系列配備了六缸的6.7公升引擎，是完全按照最新Euro 5排放標準所設計的PACCAR 引擎。6.7公升引擎的設計，提供了運輸業者一個更有效率、可靠，耐用的選擇，也提供了一個更平穩舒適的駕駛體驗。

沿襲上一代Euro 4 引擎可靠、高性能與低油耗等特性，新一代 Euro 5的PACCAR引擎具有更佳的性能評比。新一代的引擎都配備了電子式的高壓共軌柴油噴油系統與SCR廢氣處理技術。

馬力輸出

LF 系列搭配多種不同輸出功率的引擎，可依不同應用，做最有效的選擇。6.7公升的六缸PACCAR GR 引擎輸出功率有280馬力(17噸級)及250馬力(12噸級)，而對應的扭力則為 104 kgm/1200~1800 rpm及97 kgm/1200~1700 rpm。尤其是，在低轉速1200 rpm 時，就可發揮最大扭力效率，具有高度靈活度以及減少不必要的換檔。

提供更多經營效益

降低營運成本、如何提高車輛使用率及其耐用度是LF 系列極力完成的使命，以利運輸業者擁有更佳的經營能力及競爭力。而PACCAR引擎的優勢就是其中主要關鍵之一。

其他標準配備如排氣煞車與定速，都可透過方向盤上的按鍵來控制，如此，不僅提供了更佳的煞車掌控 也使得操作更為輕鬆，進一步提高了駕駛的舒適感以及降低了營運成本。

LF55(17噸級)與LF45(12噸級)所搭配的PACCAR引擎(符合Euro 5 排放標準)提供了更高的輸出功率與扭力。

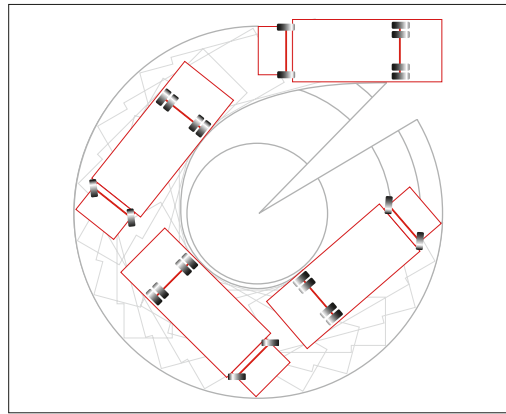

輕巧的車身尺寸與大角度的轉向輪軸，使 LF 有極小的迴轉半徑讓駕馭更靈活



胎壓顯示



儀表可顯示實際油耗與預設油耗資訊

無懈可擊的駕控特性

駕駛的樂趣

承襲 DAF 一貫的傳統，LF 系列同樣以極佳的駕控特性與機動性見長。

舉凡底盤設計、方向盤、煞車，與懸吊系統，都經過精心設計以求達到最理想配置。

加上高扭力的引擎特性以及舒適乘坐空間的設計，不論在哪種行車路況都可盡情享受駕駛的樂趣。

寬敞的內部空間，加上舒適的乘坐位置、極佳的視野、便利的操作、舒適的懸吊系統，以及極小迴轉半徑等，都提高了車輛的機動性，更使得駕駛 LF 是一項享受。除了高性能 PACCAR 引擎之外，精準的方向盤設計也提供了平穩的操控，當低速行駛時，動力方向盤的設計也使得轉向移動極為容易。綜合這些特性，駕駛 DAF LF 中型商用貨車絕對是一件極為愉快的事。

正確的胎壓可以省油，延長輪胎壽命，以及降低輪胎意外受損的風險。所有 LF 系列車款都可顯示胎壓資訊。胎壓若不正常，會在儀表面板顯示警告訊息。

對運輸業者來說，Euro 5 的 LF 系列車款不僅具有以較低營運成本達到更有效率的運輸優勢，也同時具備了高品質與高可靠性，還有堅固耐用的設計，造就 LF 具有相當低折價的轉售空間。

舒適且值得信賴的安全系統

DAF LF 系列具有多項舒適且安全的配備。DAF 所有的車款都強調舒適感，並配備了領先同業的人機介面裝置，以確保在舒適操控的同時亦不失其安全性。

煞車系統

- 防鎖死煞車系統 (ABS)
- 電子煞車限制系統 (EBL)
- 四輪碟煞 (4 Disc.)

視線

- 車頭六片鏡組：左右電動除霧後視鏡、前照地鏡及右側照地鏡。

支援被動安全系統

- 胎壓顯示
- 安全帶警示器
- 緊縮式安全帶
- 前保桿後內側 Under-run Protector 底盤防潛保護鋼樑

最乾淨的行車模式



精巧的 SCR 裝置設計，使得底盤有足夠空間擺放大型油箱以及其他裝備。

基於不同的車款，AdBlue 尿素儲桶容量介於 26 公升到 70 公升之間。尿素量可由儀表區顯示，提供駕駛最大的便利。

DAF 採用了選擇性觸媒還原 (SCR) 技術。SCR 技術的廢氣處理方式符合歐規 Euro 5 嚴格的排放標準。SCR 是一項簡單、可靠、高效率的技術。SCR 使用排氣後處理系統的方式，也是目前最有效的引擎燃燒技術。DAF 車系中所有新一代的 PACCAR 引擎都採用 SCR 技術，並搭配先進的高壓燃油噴射系統。

SCR系統如何運作?

SCR 這套系統的工作原理不僅簡單，且相當有效率。廢氣後處理系統包含了一個觸

媒轉換器，一個定量供料裝置，以及一個有足夠容量來配合燃料油箱供應的 AdBlue 儲桶 (尿素桶)。廢氣先經由尿素觸媒還原 SCR 系統，在排氣管裏，AdBlue 被噴入。產生的化學作用會導致氮氧化物分解成無害的水蒸氣與氮氣。每行駛 100 公里只會消耗 1 公升的尿素量。LF 搭配了 26 公升或是 70 公升容量的車用尿素箱，所以在行駛 2600 公里或是 7000 公里之前也不必經常補充尿素。





整合式動力傳動技術

手排或自手排換檔

省油的引擎不過是促成高效率動力傳動的因素之一。要達到高效率動力傳動以及降低每公里的成本，變速箱與後輪軸的設計也扮演了同樣重要的角色。DAF 長久以來一直致力於發展最佳的整合式動力傳動技術。其中，LF 系列所使用的改良型動力傳動系統就是一個最佳利器。

LF 系列提供了手排與自手排變速箱的選擇。改良過的九速手排變速箱換檔容易，即使是行駛在壅塞的路上，手排變換檔位仍是一件相當簡單有趣的工作。

自手排變速換檔

為了進一步提高舒適感與效率，LF 更提供AS-Tronic 六段自手排變速箱。AS-Tronic 自手排變速箱透過電子系統，並根據行車路況自動選擇適合的檔位，以達到省油與提升舒適感的目的。如此，駕駛全心專注於路況的同時，AS-Tronic 變速系統就又扮演提升行車安全的角色。

可靠又具經濟效益的後輪軸

LF後輪軸的品質一直維持良好的口碑，不僅不需經常維修、可靠耐用，最重要的是其低內阻的特性。如此，可以減少傳動系統的能量消耗，進而減少耗油量。

AS-Tronic 自手排變速箱是 LF絕佳的傳動方式。



底盤大樑上的托架有利於車體的打造固定

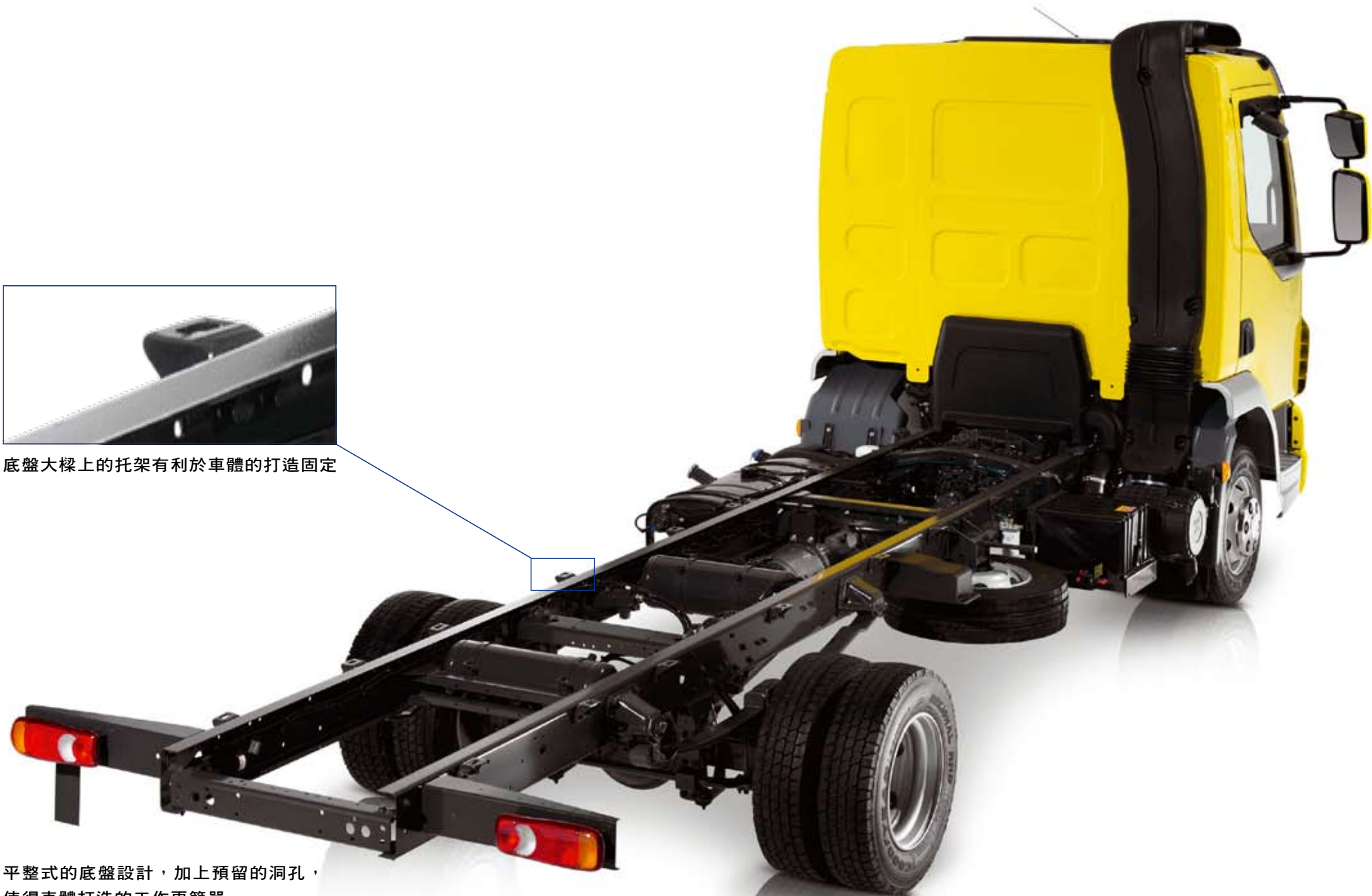

平整式的底盤設計，加上預留的洞孔，
使得車體打造的工作更簡單

平整的底盤設計更益於車體打造

高載重的設計原則

為了要滿足更多運輸的需要，LF提供了不同軸距與輪軸組態的選擇。

底盤上每個機件的定位都經最佳化設計，以減少車輛重量並確保有足夠空間擺放額外配置。

同時，高載重與降低每公里的成本也是底盤設計上的重要準則。

LF 的底盤採用高品質鋼材，不僅特別堅固，輕型設計也提高了載重量。全平式底盤設計有利於打造任何車體。其中，主大樑有預留洞孔，使得車體固定作業更簡易。

領先同業的載重量

全平式底盤，加上堅固輕巧的設計，耐用可靠，也使得打造車體變得格外簡易。這些特色也正是DAF LF系列在設計底盤時所把握的設計原則，並以高載重為設計原則。LF 的前軸設計可以承受高載重，防止載重不均導致載物過重。

煞車與懸吊系統

根據不同輪軸組態，LF 具有搭配拋物線型彈簧或是電子控制式氣囊懸吊系統。LF 採用通風碟盤，可增加煞車的安全性與行車操控性，並搭配排氣式煞車，可減少煞車踏板的磨損。

絕佳設計的三片式拋物線型彈簧車款，於低負載時，僅作用於上方兩片彈簧葉片，可有效延長葉片彈簧壽命及降低使用成本。





HYBRID

DAF

LF

LF HYBRID

LF

DAF
45 Tq

先進的油電混合技術

科技化的先進綠能運輸

DAF LF 油電混合車已成為環保運輸方面的一項全新標準。

透過柴油與電池的配合，隨著不同應用，油耗量以及二氧化碳的排放量最多可減少20%。

DAF LF 油電混合車，車輛總重12噸，使用一套並聯式的柴油/電池混合系統。柴油引擎與電池可單獨作業，或是一起共同作業。

柴油或電力單獨驅動，或是一起驅動

油電混合車搭配了4.5公升的PACCAR FR柴油引擎，符合極低的EEV排放標準。輸出功率馬力為160hp。變速系統採用Eaton自手排六速變速箱。離合器與變速箱間有一個電機馬達，提供驅動與發電功能。煞車所釋放的能量可以儲存在鋰離子電池組，並供加速時使用。中央電腦系統會決定何時由柴油引擎驅動，或是何時由電池驅動。

PACCAR公司是DAF的母公司，在油電混合技術上一直居領先地位。Kenworth與Peterbilt品牌在美國供應了許多柴油/電力混合技術的車款，強調低油耗與低排放。身為PACCAR國際油電計劃的一員，DAF LF與Eaton，Eindhoven科技大學，以及Leyland公司共同合作開發油電混合卡車。其中，Leyland也是PACCAR的子公司。

開啟/關閉系統

電池充飽後，不需經由柴油引擎驅動，LF油電混合車仍可行駛兩公里。LF油電混合車還配備了引擎開啟/關閉系統，當車輛怠速時，可以達到零油耗與零排放標準。

另外，由於油電混合技術使用電機馬達控制煞車，對於煞車來令片與離合器踏板等易受磨損的組件，都大量減少了維修的需要。





執著於世界一流水準的DAF

關鍵的第一時間

DAF-PACCAR公司，採用最新的技術，以維護研發和製造的最高水準。在過去幾年裏，主要投資於所有DAF車廠，且在富有極高獻身精神的員工運用高品質的材料和有效的方法之下，讓DAF貨車以世界一流的設備完成組裝。

對於新型PACCAR MX引擎的生產，引擎工廠則配合更新其機械設備，將其生產為世界同類產品中最高現代化的引擎。在其他工廠中，也陸續徹底實施DAF創新改造專案，來達到最高效率和最高水準的品質。DAF引用世界一流的生產標準：一切都為在第一時間，避免一切不必要的能源和材料損失，以求達到最大程度的高品質。也因此，世界一流的造車工廠，順理成章地生產出世界第一流的產品。

產品開發

DAF技術中心具有綜合的研究、開發和測試設備，包括噪音實驗室用來做噪音測試、以及現代化引擎實驗室。DAF還有

寬闊的試車場來模仿嚴苛的地面環境，從而汽車性能能得到全面測試。DAF車廠用世界一流的開發設備，由世界一流的開發團隊，生產世界一流的貨車。

生態設計環保政策

DAF的環保政策已持續了10餘年，涵蓋所有活動、產品和服務。且關懷環保系統也得到ISO14001的認證與相關單位的美譽。DAF將認真履行承諾。生態設計是該公司進行環保產品設計的獨特路線，它也關係到保證所有DAF產品，從最初概念形成到結束使用週期，都符合嚴格的環保政策。



DAF使用世界一流的生產標準：

第一時間；不浪費能源和材料；高品質標準。

DAF

DAF

仁武服務廠





全時免費熱線及完整的銷售 / 服務網

全時待命的0800免付費服務熱線

如果您的愛車需要救援協助，只需一個電話打到0800-666-666，就能幫助您的愛車再重新運作起來，0800免付費熱線為您服務全年365天，全天24小時待命。

DAF全台銷售中心及服務廠據點

宜蘭宜發	(039)779-682	宜蘭縣頭城鎮頭濱路一段113號
宜蘭同興	(039)387-971	宜蘭縣壯圍鄉壯濱路二段62號
花蓮東見	(038)539-771	花蓮縣吉安鄉南濱路一段170號
汐止達升	(02)8648-3134	新北市汐止區大同路三段381-1號
汐止錦苜	(02)8648-5011	新北市汐止區大同路三段369巷40號
台塑林口	(03)397-5858#106	桃園縣龜山鄉文化一路41之1號
桃園長榮	(03)325-2065 #3651	桃園市經國路899號
苗栗寬輦	(037)450-363	苗栗縣後龍鎮福寧里9鄰88之3號
梧棲山隆	(04)2639-2151#265	台中市梧棲區自立路568號
梧棲大聖	(04)2656-9270	台中市梧棲區中棲路三段1-1號
大雅道成	(04)2567-0575	台中市大雅區民生路三段155號
台塑彰化	(047)236101 #218	彰化市中山路三段359號
彰化瑞益	(04)8323-077	彰化縣大村鄉美港村中興街34巷46號
草屯鈺豐	(049)235-9021	南投縣草屯鎮上林里草溪路129之57號
台塑麥寮	(05)681-6156#6158	雲林縣麥寮鄉台塑工業區一號
西螺聖立	(05)587-0788	雲林縣西螺鎮新豐里8之46號
西螺鼎豐	(05)588-1880	雲林縣西螺鎮振興里116-8號
太保強本	(05)237-1937	嘉義縣太保市麻寮里北港路二段247巷36號
台塑新港	(05)377-2111#195	嘉義縣新港鄉中洋工業區1號
佳里尚興	(06)726-6678	台南市佳里區子龍里子良廟40-38號
台南福興	(06)259-7826	台南市府安路5段201號
台塑仁武	(07)371-4721#608	高雄市仁武區鳳仁路304號
小港振展	(07)791-7559	高雄市小港區中安路202號

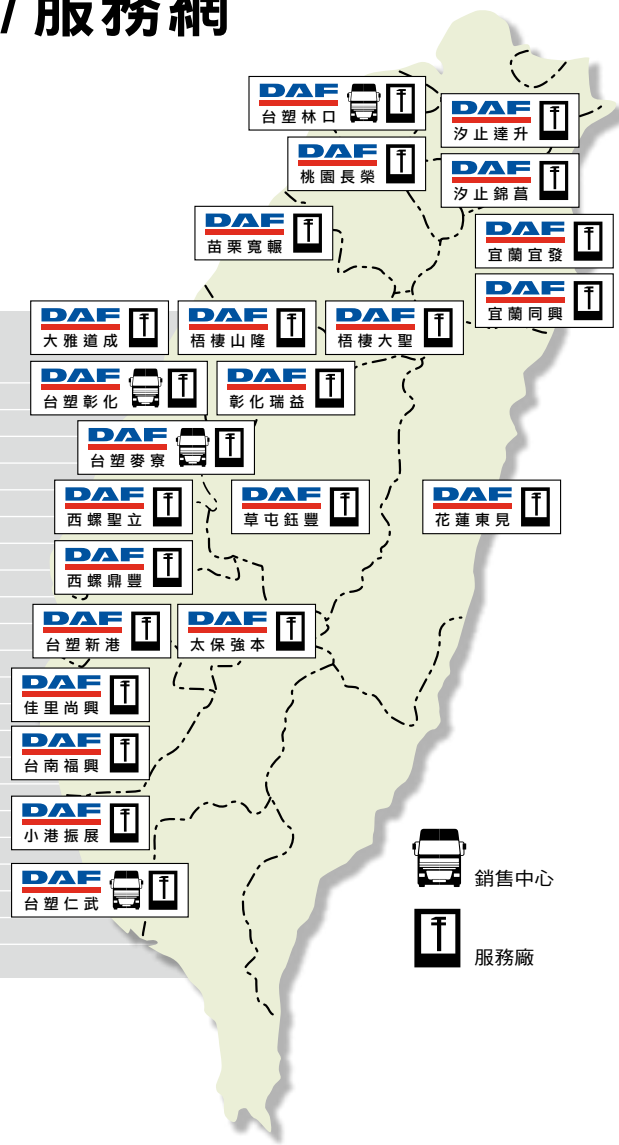

在DAF，我們比其他任何人都更加瞭解，您的愛車不能停下來。

The LF Series cab overview

DAF LF45 Day Cab

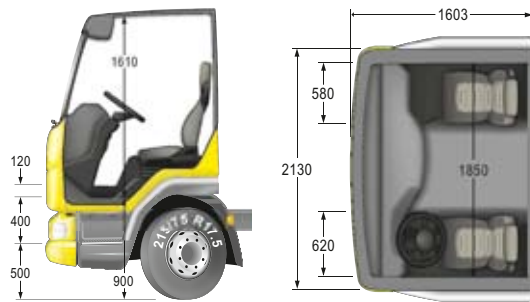



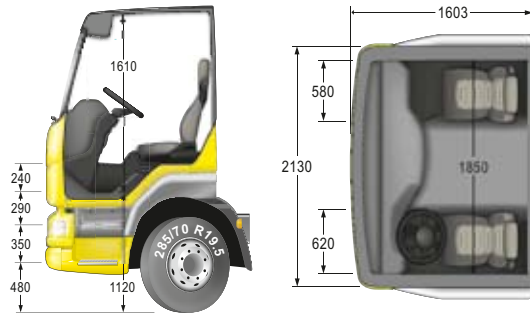

DAF LF55 Day Cab

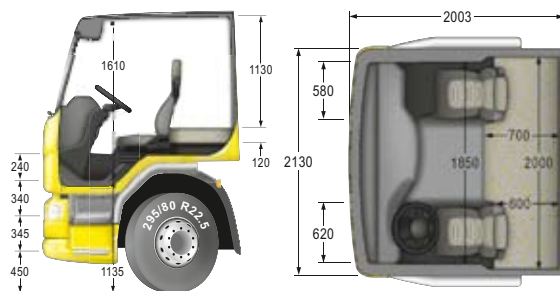

DAF LF55 Sleeper Cab



The LF Series axle configuration overview

LF45 — 17.5" wheels			
4x2	FA		GVM 7.5–12 tonnes GCM up to 22 tonnes
LF55 — 19.5" wheels			
4x2	FA		GVM 14-16 tonnes GCM up to 28 tonnes
6x2	FAN		GVM 21 tonnes GCM up to 24.5 tonnes
4x2	FT		GCM up to 28 tonnes
18-tonne LF55 — 22.5" wheels			
4x2	FA		GVM 18–19 tonnes GCM up to 32 tonnes

The LF engine overview

Vehicle	Engine	Type	Performance	Torque	Emission level
LF45	PACCAR FR engine 4,5 litre, four-cylinder	FR103	103 kW / 140 hp at 1900-2500 rpm	550 Nm / 1200-1700 rpm	Euro 5 / EEV
		FR118	118 kW / 160 hp at 1900-2500 rpm	600 Nm / 1200-1800 rpm	Euro 5 / EEV
		FR136	136 kW / 185 hp at 2000-2500 rpm	700 Nm / 1200-1800 rpm	Euro 5 / EEV
		FR152	152 kW / 207 hp at 2100-2300 rpm	760 Nm / 1400-1800 rpm	Euro 5 / EEV
LF55	PACCAR GR engine 6,7 litre, six-cylinder	GR165	165 kW / 224 hp at 1900-2500 rpm	850 Nm / 1200-1700 rpm	Euro 5 / EEV
		GR184	184 kW / 250 hp at 1900-2500 rpm	950 Nm / 1200-1700 rpm	Euro 5 / EEV
		GR210	210 kW / 286 hp at 2100-2500 rpm	1020 Nm / 1200-1800 rpm	Euro 5 / EEV
		GR220	220 kW / 300 hp at 1900-2500 rpm	1100 Nm / 1200-1900 rpm	Euro 5 / EEV
LF55	PACCAR FR engine 4,5 litre, four-cylinder	FR136	136 kW / 185 hp at 2000-2500 rpm	700 Nm / 1200-1800 rpm	Euro 5 / EEV
		FR152	152 kW / 207 hp at 2100-2300 rpm	760 Nm / 1400-1800 rpm	Euro 5 / EEV
LF55 18 tonnes	PACCAR GR engine 6,7 litre, six-cylinder	GR165	165 kW / 224 hp at 1900-2500 rpm	850 Nm / 1200-1700 rpm	Euro 5 / EEV
		GR184	184 kW / 250 hp at 1900-2500 rpm	950 Nm / 1200-1700 rpm	Euro 5 / EEV
		GR210	210 kW / 286 hp at 2100-2500 rpm	1020 Nm / 1200-1800 rpm	Euro 5 / EEV
		GR220	220 kW / 300 hp at 1900-2500 rpm	1100 Nm / 1200-1900 rpm	Euro 5 / EEV

LF45 engines

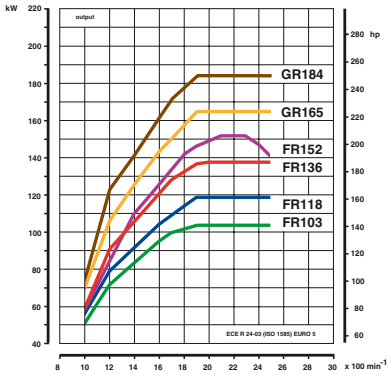
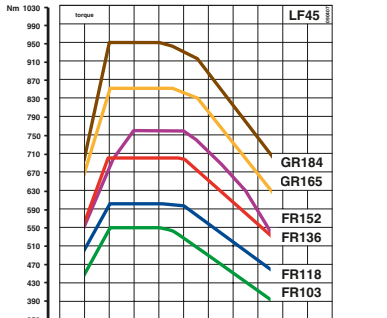

LF55 engines

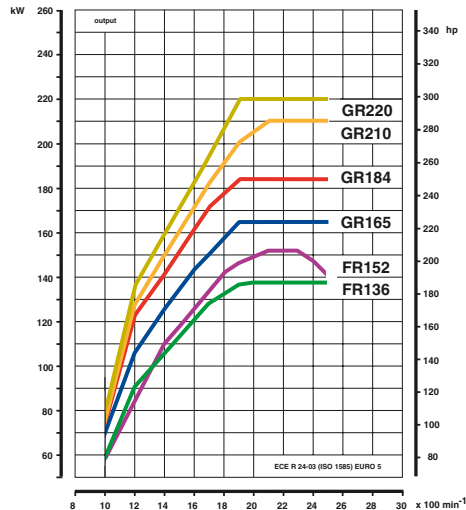
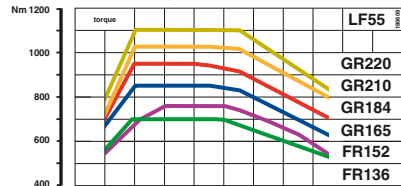



市場上最時髦的產品

符合各種需求的貨車

各種運輸用途都有其特殊的要求，因此每一款DAF汽車都具有其特殊的組裝需求，包含駕駛艙、底盤、傳動軸裝置、和車軸結構等。DAF LF車系，與生具有最高的品質組裝標準：那就是——【最好】。

駕駛艙、底盤、傳動軸裝置、和車軸結構的和諧組裝，使DAF能精準地符合您任何的需求。





本型錄不得任意轉用。
本公司保留更改產品規格的權利，
恕不另行通知。
若需確實與最新的資訊，
請聯繫授權的DAF經銷商。
本型錄所有圖片僅供參考，
規格配備以實車為準。

總代理：
台塑關係企業·台宇汽車
服務專線：0800-666-666
歡迎參觀台塑達富網站：www.daf.com.tw

全新保固 全心承諾

LF全系列全車1年
+
第2年傳動系統責任保固



環保處理系統

DAF
A PACCAR COMPANY



For Android App
安裝“南亞eBook”
進入書店
下載DAF LF電子型錄

